

	分解組立手順書 9	OV-09 R1
--	-----------	----------

本手順書は，下記対象バルブ型式の分解組立手順書です。

作業を開始する前に，必ず『日阪ボールバルブ取扱説明書』を一読すると共に，必ず『日阪ボールバルブ取扱説明書』と，併用して使用してください。

また，分解組立するときは，各部品に傷を付けないよう細心の注意を払って行ってください。

## 1. 対象バルブ型式：HF5(ST)

### 2. 分解

自動弁およびウォームギアなどの駆動装置付きの場合は，バルブを全閉にした後，再組立を容易にするため，分離箇所マジックインキなどで相マークを印した上，駆動装置をバルブから取り外してください。

#### 2-1. 分解前

次の手順を守って作業を行ってください。

- 1) 安全に作業できるように，十分な作業スペースを確保してください。
- 2) バルブを半開としバルブ内の圧力を抜いてください。またバルブ内に残っている流体を除去および洗浄してください。
- 3) 再組立を容易にするため，ボディとボディキャップの接合部にマジックインキなどで相マークを印しておいてください。
- 4) ボールシートなどの消耗部品は新しい純正部品を準備してください。

#### 2-2. 分解

断面図（5頁）を参照して，次の手順で行ってください。各部品に傷を付けないように注意してください。内の番号は断面図の品番を示しています。

- 1) バルブを作業台に固定するなど安全に分解できるように配慮すると共に十分な作業スペースを確保してください。
- 2) バルブを規定のハンドルまたは適切なスパナ(但し，万一外れても怪我をしないよう注意して使用すること)などを用いて閉の状態にする。
- 3) ナット をメガネレンチで対角交互に手で動かせる程度まで緩める。
- 4) 作業台などからバルブを取り外し，ボディ の配管フランジを下に，グランド部を手前にして，垂直に置く。

関連資料	日阪ボールバルブ取扱説明書				
発行日	2001.09.25.	F.N.	OV-09-R1.jtd	承認	寺本 2001.10.19.
改訂日			OV-09-R1.DWG	検閲	
	2001.10.18.			作成	今井 2001.10.18.

- 5) ナット を取り外す。
- 6) ボディキャップ をボディ から取り外す。
- 7) ボール をボディ から取り外す。ボール は、開の状態では外せません。必ず閉の状態にして取り外してください。
- 8) ボールシート をボディ およびボディキャップ から取り外す。
- 9) ガasket を取り外す。
- 10) スナップリング をスナップリングプライヤを用いて取り外す。
- 11) ストップ (15A ~ 150A), ステムリング (200A ~ 300A) をステム から抜き取る。
- 12) ボルト 2本を緩め, 取り外す。
- 13) グランドキャップ , グランドカラー (250A, 300A) をステム から抜き取る。
- 14) ステム をボディ 内側に押し込み取り外す。ステム はボディ 外側へは抜けません。必ず内側へ押し込んでください。(15Aについては, 一次側ボールシート が入っているとステム は抜けません。先に一次側ボールシート を取り外してください。)  
但し, 25A以下のバルブについては, 下記 15)項から先に作業し, グランドパッキン を先に取り外してください。グランドパッキン が装着されたままですと, ステム は抜けません。
- 15) グランドパッキン , ステムベアリング をそれぞれボディ から取り外す。  
但し, 25A以下のバルブについては, ステム を装着したまま数回前後に動かし(ステム角部などを利用して), グランドパッキン を取り外す。その後, ステム を内側へ押し込み取り外し, ステムベアリング をボディ から取り外す。
- 16) グランドキャップ からグランドベアリング を取り外す(25A ~ 300A)。

### 2-3. 分解後

- 1) 『日阪ボールバルブ取扱説明書』 21, 22頁を参照して各部品の点検を実施してください。
- 2) 分解した金属部品を, 水・スチームなどで清浄に洗浄してください。

## 3. 組立

### 3-1. 組立前

組立を行う前に次の事項を確認してください。

- 1) 一次側ボールシート (ボール側接触部に溝が設けてあるもの), 二次側ボールシート , Oリング , ステムベアリング , グランドパッキン , グランドベアリング (25A ~ 300A), ガasket の消耗部品は全て新しい純正部品を準備してください。
- 2) ボール , ステム に傷が無いか確認してください。傷があれば使用できません。新品を購入した上, 組立てください。

## 3-2. 組立

断面図を参照して、次の手順で行ってください。

- 1) Oリング に、グリス(共同油脂(株) シンプレックス S No.00 または相当品)またはワセリンを少量塗布する。この場合、異物が付着しないよう、ビニール袋に入れて行うなど注意してください。
- 2) ボディ の配管フランジを下に、グランド部を手前にして、垂直に置く。
- 3) ボディ に、スタッドボルト のねじの切っていない部分をプライヤでつかみ十分にねじ込む。スタッドボルト のねじ部の長さが異なる場合は、短い方をボディ にねじ込んでください。
- 4) 図1を参照して、ステム にOリング , スタムベアリング をそれぞれ装着する。
- 5) スタム をボディ の内側からグランド部に装着する。
- 6) グランドパッキン をボディ に装着する。
- 7) グランドキャップ にグランドベアリング (25A~300A)を入れ、断面図を参照し、キーロック穴を下側にして、ボディ のグランド部に装着する。
- 8) 片方の手でボディ をつかみ固定し、他方の手でスタム を十分にボディ 外側に引っ張った後、ボルト 2本をねじ込む。(手で締める程度とする)
- 9) ボルト 2本を片締めにならないように、締め過ぎないように、交互に締め付ける。
- 10) 図2を参照して、スタム の二面幅方向を確認し、時計方向に回すと閉になるように、ストッパ を取り付ける。
- 11) 手動弁で、ハンドルを固定する場合、ハンドルを取付の上、スナップリング をスナップリングプライヤを用いて、スタム の手前の溝にはめ込む。  
手動弁で、ハンドルを取り外して使用する場合、および駆動装置付きの場合、スナップリング を、スタム 奥の溝にはめ込む。



図 1



図 2

- 12) 本体材質が F C D , W C B のものについては , ボールシート の背面にグリス (共同油脂(株) シンプレックス S No.00 または相当品) を少量塗布し , 断面図を参照して入れる方向に注意し , ボディ に一次側ボールシート を , ボディキャップ に二次側ボールシート を , 間違えないよう注意してそれぞれ装着する。
- 13) ステム を閉位置にし , ボール をボディ に装着する。この時 , 断面図を参照し , ボール 三日月溝底部とステム 下部が接触していないことを , 目視およびボール を指で前後に動かして確認する。
- 14) ボディキャップ にガスケット を装着し (ガスケット が落ちる場合は , ボディ のガスケット溝にガスケット を入れる) , 相マークに従ってボディ に装着する。  
この時 , ガスケット をかみ込ませないよう注意して装着のこと。ガスケット をかみ込ませたり , 正しくボディ , ボディキャップ に装着されていないと漏れの原因になります。
- 15) スタッドボルト にナット を全てねじ込む。
- 16) ナット を安全に締め付けできるように作業台に固定するなど , 配慮する。また , ボールが完全に閉になっていることを確認する。その後 , 『日阪ボールバルブ取扱説明書』 8 頁の締め付け順序を参照して , メガネレンチで対角交互に確実にナットを締め付ける。半開状態で締め付けるとボールシートに傷が付き , 漏れの原因になります。
- 17) ハンドルまたは適切なスパナ (但し , 万一外れても怪我をしないよう注意して使用すること) などでステム を反時計方向に回し , バルブを開の状態にする。この時 , 作動がスムーズであることを確認する。
- 18) バルブ仕様にも因るが , 時計回りで閉 , 反時計回りで開になることを確認する。併せて , 全開時にボディ のポートとボール のポートが合っていることを確認する。

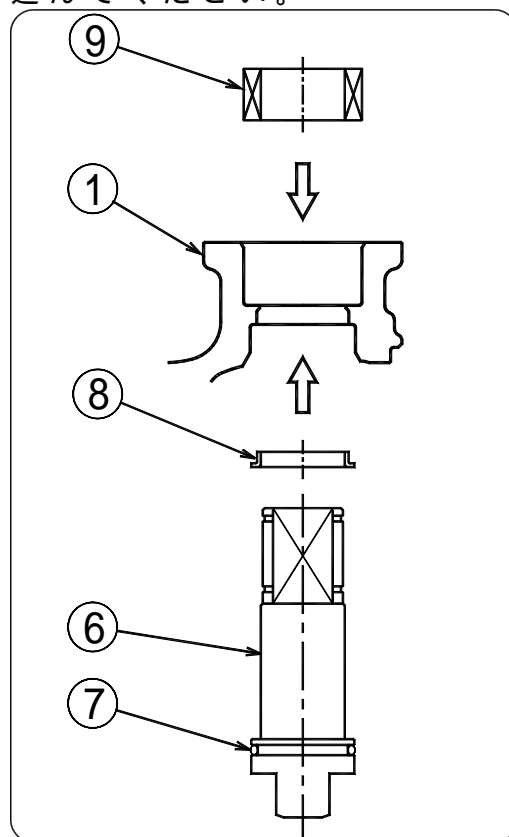
### 3-3. 組立後

- 1) 再組立したバルブは , 耐圧検査および弁座漏れ検査を行ない , 問題のないことを確認する。基本的には耐圧検査圧力は最高使用圧力の 1.5 倍とし , 弁座漏れ検査圧力は使用圧力とする。  
検査は検査圧力の 1 / 2 程度まで昇圧し , 各部が正常に組立されており , 異常のないことを確認した後 , 異常のないことを確認しながら徐々に検査圧力まで昇圧してください。
- 2) 自動弁およびウォームギアなど駆動装置付きの場合は , バルブ仕様 (駆動装置の開閉位置とバルブの開閉位置など) および分解前に付けた相マークを参照して , 駆動装置を取り付けてください。
- 3) 装置にバルブを配管する場合は , 『日阪ボールバルブ取扱説明書』 に従って作業を行ってください。

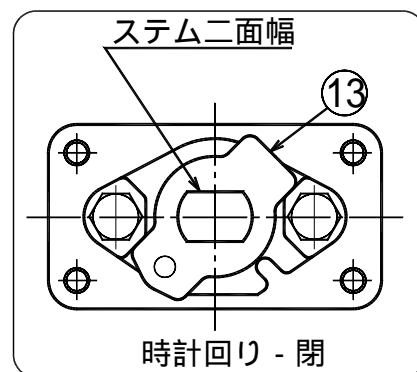
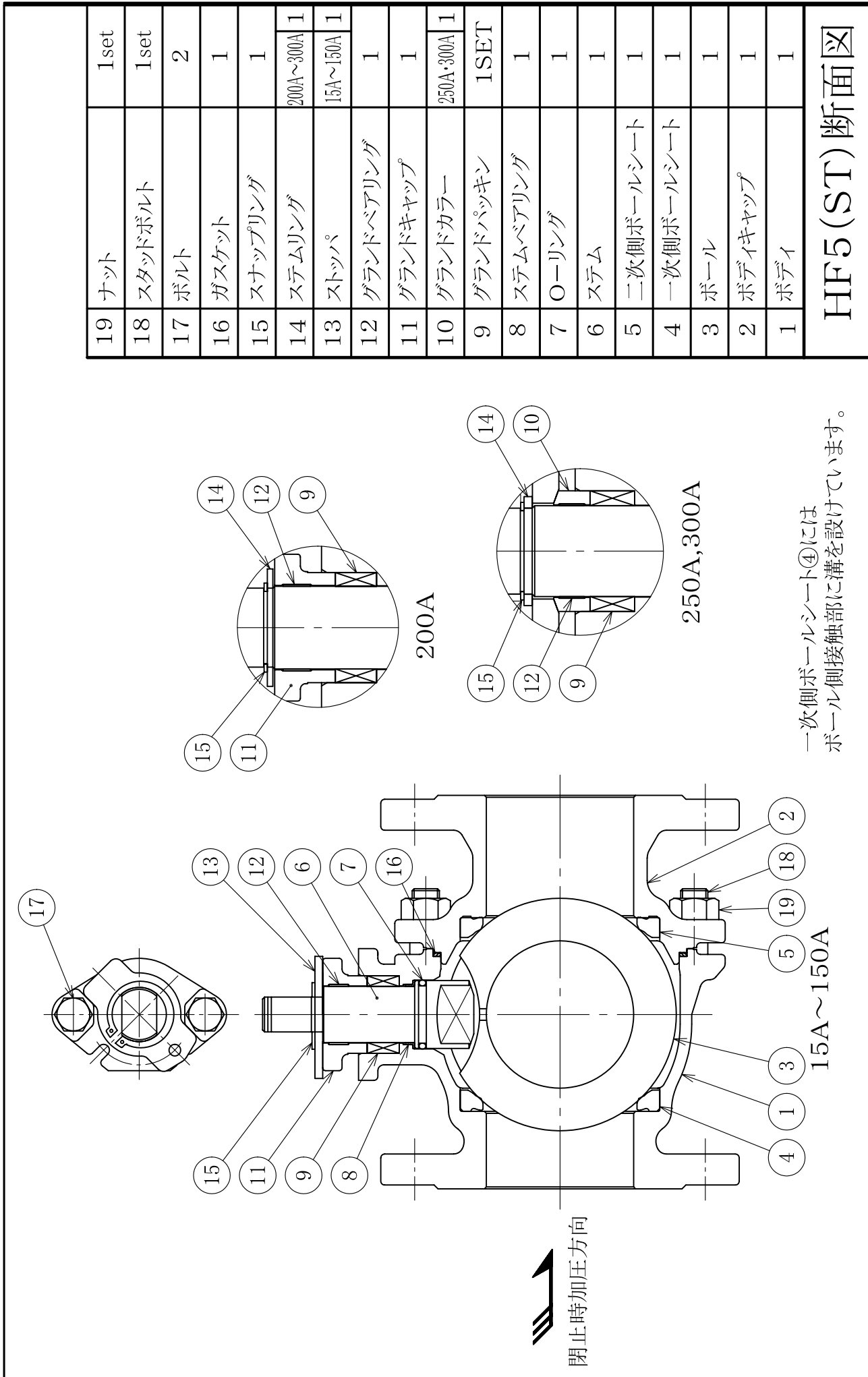

19	ナット	1set
18	スタッドボルト	1set
17	ボルト	2
16	ガスケット	1
15	スナップリング	1
14	ステムリング	200A~300A 1
13	ストップ	15A~150A 1
12	グランドベアリング	1
11	グランドキャップ	1
10	グランドカラー	250A・300A 1
9	グランドパッキン	1SET
8	ステムベアリング	1
7	O-リング	1
6	ステム	1
5	二次側ボールシート	1
4	一次側ボールシート	1
3	ボール	1
2	ボディキャップ	1
1	ボディ	1

HF5 (ST) 断面図

一次側ボールシート④には  
ボール側接触部に溝を設けています。

閉止時加圧方向